

2.14 LA FUITE EN ÉGYPTE (DIORAMA)

Fournitures nécessaires

- ♣ Contreplaqué 10 mm
- ♣ Scotch épais ou 2 petites charnières
- ♣ Scie à chantourner
- ♣ Colle et pate à bois
- ♣ Ruban adhésif de peinture
- ♣ Polystyrène et bandes plâtrées ou papier mâché.
- ♣ Papier de verre fin
- ♣ Peinture et vernis

Pour fabriquer le matériel

Le diorama de Rome est dans une boîte en bois dont le couvercle ouvert contient le début du chemin de la Sainte Famille vers l'Égypte.

Certains atria utilisent un dyptique pour cette présentation.



La fabrication de ce matériel est l'occasion de prier et de méditer les mystères du Royaume de Dieu. Que Dieu bénisse votre travail !

- ♣ Couper le bois selon les dimensions proposées dans le tableau ci-dessous. Veiller à ajuster légèrement les mesures pour tenir compte de la largeur de la lame de scie et l'épaisseur de votre bois (ici 10 mm)
- ♣ Poncer et essuyer soigneusement chaque pièce avant de coller

1 fond	19 cm	x	38 cm
1 couvercle	19 cm	X	38 cm
2 pièces latérales courtes	9 cm	X	18 cm
2 pièces latérales longues	10 cm	X	38 cm
2 murs et une porte (cf. modèle)	10 cm	X	30 cm

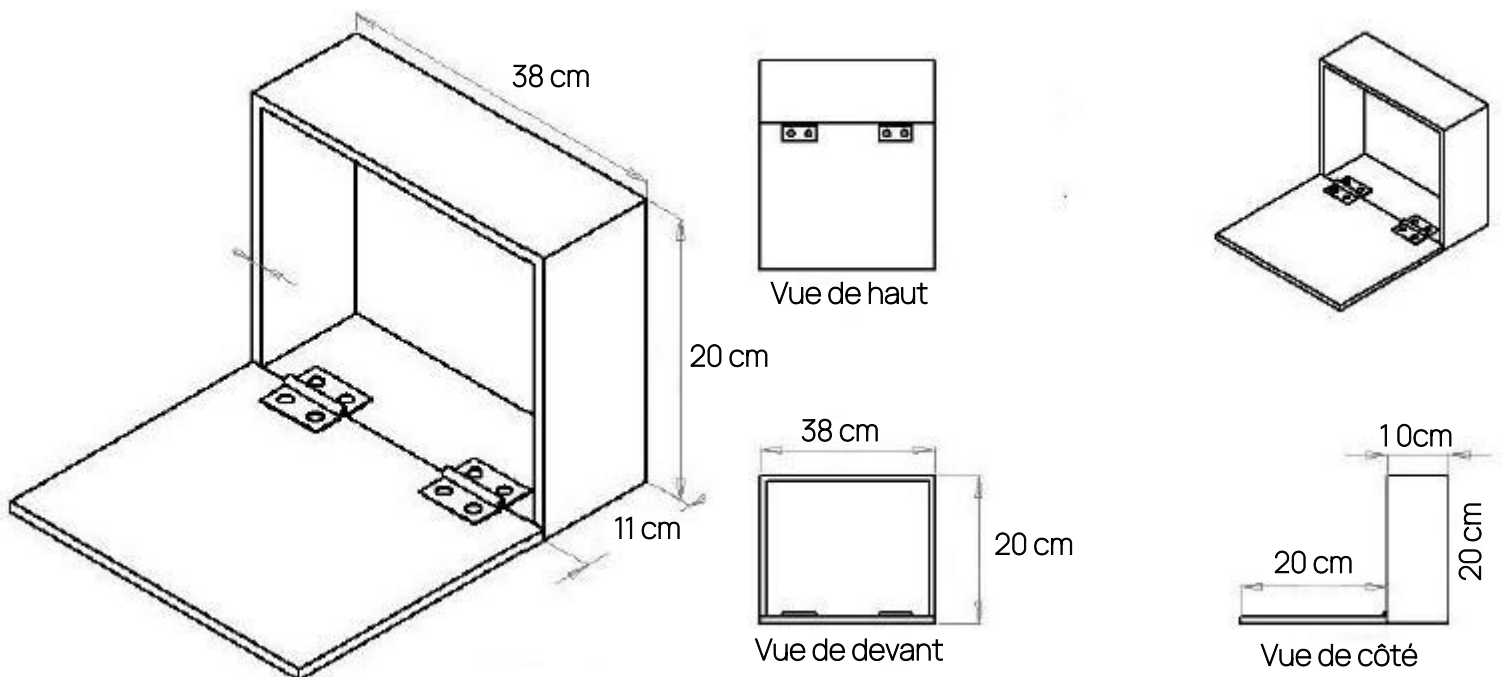

- ♣ Coller les pièces ensemble et maintenir avec du scotch de peintre le temps que cela sèche. Les 2 grands côtés sont plus grands. Celui du haut couvre tout, celui du bas dépasse d'1cm devant pour la fermeture de la boîte.
- ♣ Installer le couvercle à l'aide des charnières ou du scotch épais.
- ♣ Installer un système de fermeture pour la boîte (lacet et perle par exemple).
- ♣ Quand l'ensemble est bien sec, poncer et épousseter soigneusement, combler les jours éventuels avec de la pâte à bois, et vernir l'ensemble.
- ♣ Pour la peinture, le fond et les bords sont bleu nuit, le couvercle (sol) est peint à l'éponge en marron et vert.



- ✦ Pour la porte de Bethléem, mesurer l'espace pour déterminer la taille réelle des murs.
- ✦ Découper selon le modèle ci-dessous les pièces en bois en ajustant selon vos mesures et la taille de vos personnages.

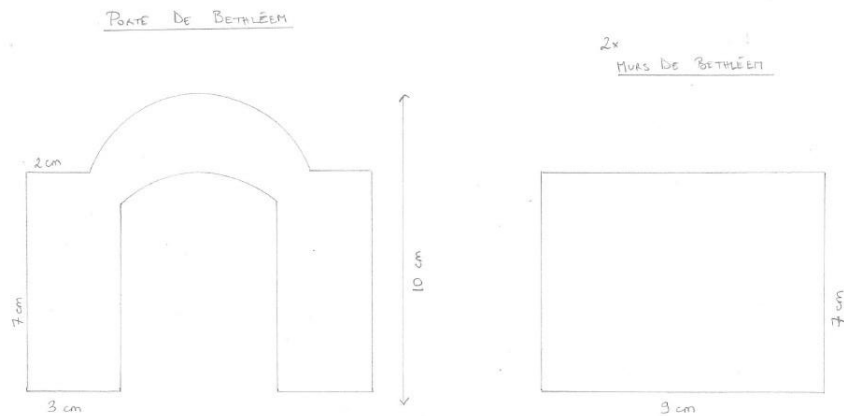

- ✦ Marquer sur le sol l'emplacement des murs et de la porte.
- ✦ Créer les collines de Bethléem à l'aide de polystyrène et plâtre ou papier mâché. Veiller à laisser libre l'emplacement des portes de la ville. Vous pouvez également enduire les flancs des collines de pâte à joint. Brosser le trop plein de plâtre pour combler les trous et les espaces.
- ✦ À l'aide d'un chiffon propre et humide, essuyez le plâtre qui s'est étalé sur les surfaces du diorama. Il est beaucoup plus facile de nettoyer avant que le plâtre ne sèche.



- ✦ Laisser sécher parfaitement avant de peindre.
- ✦ Peindre les collines à l'éponge dans les tons gris-brun. Quand la peinture est sèche, des coups de pinceau mouillé peuvent ajouter du relief à l'ensemble.
- ✦ Pour fabriquer le chemin de pierres, vous pouvez découper des pierres dans un magazine. Avant de les coller sur le diorama, insérez du papier sous les pierres pour leur donner de la texture et éviter qu'elles ne soient plates. Laisser sécher complètement.
- ✦ Coller les murs et la porte de Bethléem puis les peindre.

- ✦ Dessiner ou coller un chemin pavé. On peut découper des images de pavés dans un magazine et placer une petite boulette de papier sous chaque pierre pour donner du relief.
- ✦ Laisser sécher soigneusement et vernir l'ensemble.
- ✦ Une boîte contient les figurines en 3D de Jésus, Marie, Joseph et l'âne.
- ✦ Inscrire sur le côté du diorama et sur la boîte qui contient les figurines en 3D la mention suivante : "Fuite en Égypte" (écrit en noir).